

## INSTALLATION INSTRUCTIONS / ISTRUZIONI DI MONTAGGIO

OUTDOOR LIGHTING / ILLUMINAZIONE DA ESTERNI  
 Wall lamp / Lampada da parete

### ANGOLO

cod. **EST140** Antracite • Anthracite  
 cod. **EST142** Grigio • Grey

 220-240V ~ 50 Hz 1 x Max 15W E27 FBT

IP44 

 RoHS  
COMPLIANT



#### Avvertenze di utilizzo e manutenzione (L. 126/91)

L'apparecchio D'ILLUMINAZIONE è sicuro solo se installato da personale addestrato, utilizzato rispettandone la destinazione d'uso e osservando le norme di manutenzione. La sostituzione di parti deve essere fatta da personale qualificato, rispettando le norme vigenti e utilizzando materiali di uguali caratteristiche elettriche, termiche e meccaniche. In caso di difetto o di dubbio rivolgersi al rivenditore. Sostituire immediatamente vetri e lampade difettose. Conservare l'istruzione per la manutenzione. Il simbolo CE significa che l'apparecchio è conforme alle Direttive 2006/95/CE e 2004/108/CE e 2008/35/CE

#### Warning and maintenance instructions

The LIGHTING fixture must be installed only by qualified technicians and used only for the purpose for which it was designed and in respect of maintenance instructions. All parts replacement must be performed by qualified personnel only, in respect of the relevant laws in force and making use of original materials. In case of doubt or default contact your retailer. Replace immediately defective glass parts and lamps. Keep a copy for the maintenance. The CE symbol indicate the conformity of 2006/95/EC LV and 2004/108/EC EMC and 2008/35/CE-RoHS Directive



LV - EMC  
RoSH

#### CAUTION

Use only supply cables with double case. Do not enter with single cables

#### ATTENZIONE

Utilizzare solo cavi di alimentazione in doppia guaina. Non entrare con fili singoli

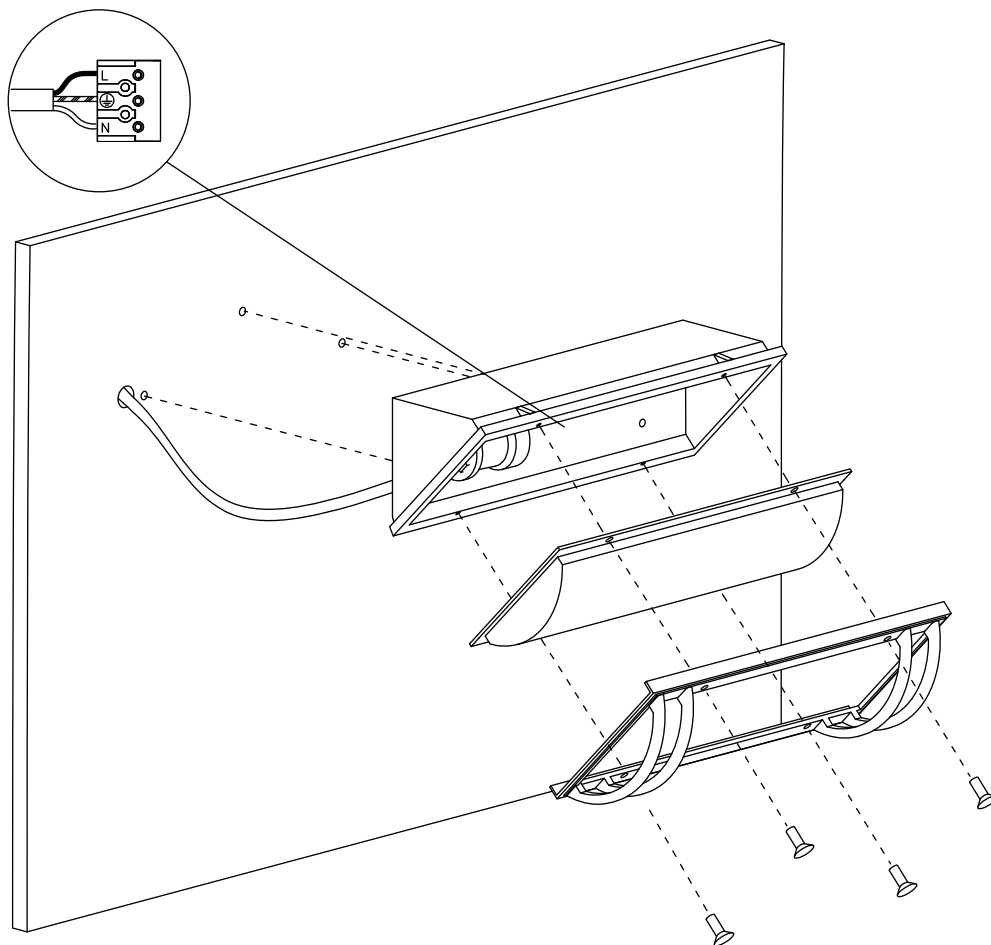

#### 1st STEP

open the lamp  
aprire la lampada

#### 2nd STEP

apply to the wall  
applicare al muro

#### 3rd STEP

connect cables  
collegare i cavi

#### 4th STEP

insert the bulb and close the lamp  
inserire la lampadina e chiudere la lampada

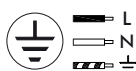

Collegare i conduttore all'impianto seguendo la simbologia:  
 cavo giallo-verde = E = Terra (con morsetto di terra)  
 cavo celeste = N = Neutro, cavo marrone = L = Fase  
 Connect the cable to the system by observing the symbols:  
 Yellow-green cable = E = Earth (with earthing terminal)  
 Light blue cable = N = Neutral, brown cable = L = Phase



You can help protect the environment! Please respect the local regulations. Hand-in the non-working electrical equipments to an appropriate waste disposal centre.  
 Potete aiutare a proteggere l'ambiente! Ricordatevi di rispettare le normative locali. Consegnate le apparecchiature elettriche usate in un centro di smaltimento autorizzato.

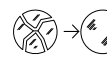

Apparecchio da usare solo con schermo di protezione e "Sostituire gli schermi di protezione danneggiati" con altri originali. Device to be used only with protective screen and "Replace damaged protection screens" with other original screens.



Certification of compliance with European safety regulations  
 LVD 73 / 23 EEC - 93 / 68 EEC.  
 Certificazione di conformità alle direttive Europee di sicurezza  
 LVD 73 / 23 EEC - 93 / 68 EEC.

IP44

Protected from solid bodies with dimensione greater than 1 mm. Protected against water sprays.  
 Protezione contro l'ingresso di corpi solidi con diametro superiore a 1 mm. Protezione contro gli spruzzi d'acqua.